



Manual de instrucciones
Manual de instruções
Instruction manual
Manuel d'instructions

 **EDM**
PRODUCT

Ventilador de pie

Ventoinha de pé

Stand fan

Ventilateur sur pied

Ref.33967



INSTRUCCIONES DE SEGURIDAD

 **Lea atentamente este manual antes de utilizar el aparato y guárdelo para futuras consultas. Para reducir posibles riesgos de incendio, descargas eléctricas o daños personales, tenga en cuenta las siguientes instrucciones:**

INFORMACIÓN GENERAL

- ▶ Este aparato pueden utilizarlo niños con edad de 8 años y superior y personas con capacidades físicas, sensoriales o mentales reducidas o falta de experiencia y conocimiento, si se les ha dado la supervisión o formación apropiadas respecto al uso del aparato de una manera segura y comprenden los peligros que implica. Los niños no deben jugar con el aparato. La limpieza y el mantenimiento a realizar por el usuario no deben realizarlos los niños sin supervisión. Antes de poner en funcionamiento el aparato, lea atentamente las siguientes instrucciones. Guarde el manual en un lugar seguro para que pueda consultarlo en cualquier momento.
- ▶ Si el cable de alimentación está dañado, debe ser sustituido por el fabricante o el servicio técnico autorizado a través de un técnico cualificado para evitar el riesgo de descarga eléctrica.
- ▶ Después de retirar del embalaje, compruebe que el aparato está en buen

estado, y si tiene alguna duda, no lo encienda.

- ▶ Póngase en contacto con su distribuidor o vendedor para la devolución del mismo.
- ▶ Este aparato viene embalado para protección contra cualquier daño o daño que se pueda causar por el transporte.
- ▶ El embalaje está formado por plásticos y otros materiales que pueden ser peligrosos, siendo aconsejable mantener fuera del alcance de los niños. Estos materiales son reciclables y deben entregarlos en una unidad del sistema de reciclaje apropiado, respetando las leyes de protección del medio ambiente.
- ▶ Este aparato ha sido concebido solamente para uso doméstico y no debe ser utilizado con ningún otro fin, como por ejemplo en una instalación de nivel comercial, industrial o cualquier otra que no sea residencial.
- ▶ No manipule el aparato con las manos mojadas y tampoco lo sumerja en agua ni en ningún otro líquido.
- ▶ Desconecte el aparato de la toma de corriente antes de limpiarlo.
- ▶ No continúe usando el aparato si observa que el mismo no funciona correctamente. Apáguelo inmediatamente y busque el fabricante o un servicio técnico autorizado para que un técnico cualificado pueda evaluar el daño y repararlo en su caso.

- ▶ Apague el aparato y desconecte el cable de alimentación de la toma de corriente antes de sustituir cualquier pieza o accesorio, o tocar las partes móviles del aparato.

al aire libre o partes externas de la casa.

INSTRUCCIONES IMPORTANTES DE SEGURIDAD

- ▶ Conecte el aparato únicamente a una fuente de alimentación de CA. El voltaje indicado en la placa de características que esta fijada en el aparato, debe coincidir con el voltaje de la fuente de alimentación.
- ▶ Desconectar siempre el aparato de la toma después de usarlo, para desmontarlo o limpiarlo.
- ▶ Montar y utilizar el aparato siempre en una superficie firme y estable.
- ▶ Nunca coloque el aparato encima o cerca de fuentes de calor, como por ejemplo una cocina a gas / eléctrica o dentro de un horno caliente. Mantenga el cable de alimentación lejos de estas fuentes de calor o de objetos cortantes y afilados.
- ▶ Nunca manipule el cable de alimentación con las manos mojadas.
- ▶ El uso de accesorios o piezas no recomendadas por el fabricante, puede provocar un incendio, una descarga eléctrica o lesiones graves.
- ▶ Este aparato está fabricado para ser utilizado en interiores. Nunca lo utilice

ES

PT

EN

FR

ES

PT

EN

FR

CARACTERÍSTICAS

- ▶ Potencia: 60W
- ▶ Velocidades: 3 niveles
- ▶ Posición fija o Oscilante
- ▶ Rejilla de seguridad
- ▶ Diámetro de las aspas: 40cm
- ▶ Altura regulable
- ▶ Silencioso / Pies antideslizantes

PARTES DEL VENTILADOR

1. Rejilla frontal
2. Círculo de rejilla
3. Tuerca de soporte de la cuchilla
4. aspa del ventilador
5. Tuerca de soporte de rejilla
6. Parrilla trasera
7. Eje motor
8. Montaje del motor.
9. Conjunto de control
10. tornillo de fijación
11. tubo interior
12. Tornillo de ajuste de altura
13. Tubo exterior
14. Base
15. Base
16. Junta de base

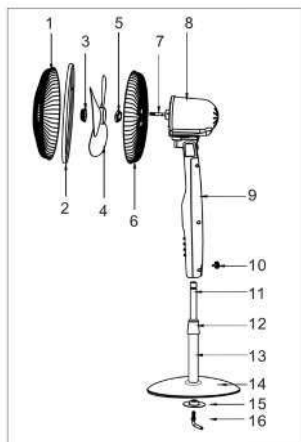

16. Tornillo de seguridad de la base

16. Tornillo de seguridad de la base

INSTRUCCIONES DE MONTAJE

1. Retire todos los embalajes con cuidado, evite rasgar las cubiertas de plástico con tijeras o cuchillos.
2. Monte la base del ventilador, uniéndola al tubo telescópico inferior.

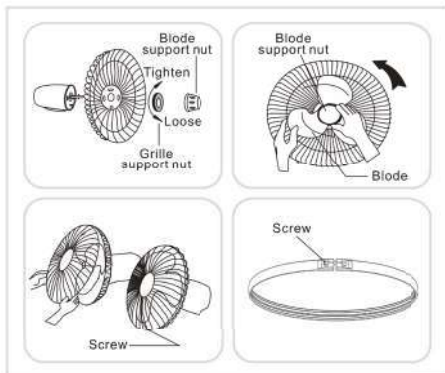

3. Coloque en el eje del motor siguiendo el siguiente orden: la parte posterior de la rejilla, la hélice y la parte frontal de la rejilla utilizando las correspondientes tuercas y arandelas para sujetar las partes cómo se observa en el diagrama superior.

4. Para fijar ambas rejillas utilice el anillo, y fíjelo con el tornillo de seguridad.

5. Finalmente inserte la parte de la hélice con el motor en el tubo del telescópico y luego utilice el tornillo de fijación para sujetarlo todo.

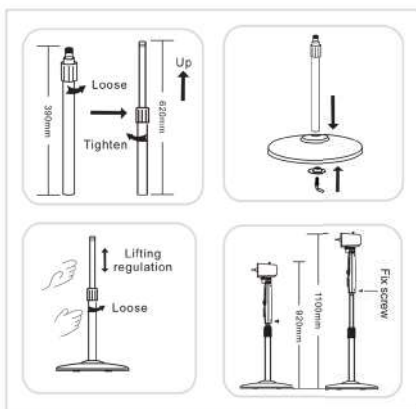

6. AJUSTE DE ALTURA: Afloje la rosca de unión para introducir el cuerpo, una vez haya definido la altura deseada, vuelva a apretar dicha rosca para fijar la posición.

FUNCIONAMIENTO

ENCENDIDO / APAGADO (ON/OFF)

► El botón encendido / apagado, presiona por primera vez este botón y se encenderá el ventilador. Presiona otra vez y el ventilador dejará de funcionar.

VELOCIDAD (SPEED)

► Presionando este botón, el ventilador arrancará a baja velocidad



(velocidad 1) y se encenderán las luces indicando dicha velocidad.

► Presione repetidamente el botón y la velocidad aumentará, pasando por un ciclo de orden "1-2-3", al mismo tiempo, el panel de control, mostrará la luz acorde a la velocidad seleccionada.

MODALIDAD (MODE)

► Existen tres modalidades de movimiento del aire: Normal, Nature y Sleep. Seleccione la que más se adecúe a su gusto mediante el botón MODE.

► En el panel de control podrá ver qué MODE ha sido activado.

TEMPORIZADOR (TIMER)

► Con el temporizador podrá programar un tiempo determinado de funcionamiento.

► Dispone de cuatro tiempos, 0,5, 1, 2 y 4 horas.

► En el panel de control podrá ver qué TIEMPO ha programado.

OSCILACIÓN (SWING)

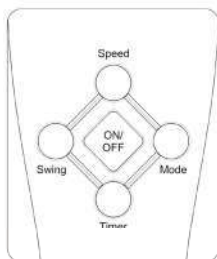

► Presionando este botón, el ventilador se pondrá a oscilar de derecha a izquierda y viceversa.

► Para parar el ventilador en una dirección concreta, tiene que volver a presionar el mismo botón SWING.

NOTAS IMPORTANTES

► Coloque el ventilador sobre una superficie plana y seca.

► Antes de conectar el dispositivo a la red, asegúrese de que el interruptor esté en la posición "0".

► Enchufe el cable de alimentación en la toma de corriente 220-240V ~ 50Hz

► Si no utiliza el ventilador durante mucho tiempo, desenchufe el cable de la toma de corriente.

► Nunca intente desmontar el dispositivo donde se encuentra el motor.

► Si nota alguna anomalía (como un ruido inusual del ventilador), apague el dispositivo y desenchúfelo inmediatamente.

► Asegúrese de que no entren objetos o líquidos en el interior del ventilador a través de cualquier abertura.

► El ventilador sólo debe utilizarse en ambientes secos.

► Proteja el dispositivo del polvo, la humedad, la luz solar y el calor directo.

LIMPIEZA Y MANTENIMIENTO

► Asegúrese de que el aparato esté desconectado antes de proceder a su limpieza.

► Limpie con un paño suave humedecido, sin detergente, ni líquidos agresivos ni disolventes.

► No sumerja el ventilador en agua o cualquier otro líquido.

► Si el ventilador no va a ser utilizado durante un largo espacio de tiempo, proteja el mismo y guárdelo o tras limpiarlo, en un lugar seco.

ESPAÑOL



DESECHO

Este símbolo en el producto o en las instrucciones significa que su equipo eléctrico y electrónico debe desecharse al final de su vida útil en un contenedor especializado; no lo deseche en el contenedor habitual de residuos del hogar. En la UE existen sistemas especiales de recogida de residuos para su posterior reciclaje. Para más información, póngase en contacto con la autoridad local o con el minorista al que adquirió el producto.



GARANTÍA

EDM garantiza todos sus productos declinando toda responsabilidad frente a daños originados por una incorrecta instalación / uso de sus artículos. Esta garantía se aplica únicamente si se han seguido las instrucciones de uso, y queda anulada en caso de que se haya forzado el aparato o se haya usado de forma indebida e inadecuada, o si lo ha reparado una persona no autorizada.

LA FACTURA ES LA GARANTÍA DEL PRODUCTO

EL FABRICANTE DECLINA TODA RESPONSABILIDAD DEBIDA A UNA INCORRECTA INSTALACIÓN DEL APARATO.

PORTUGUÊS



ELIMINAÇÃO

Este símbolo no produto ou nas instruções significa que o seu equipamento eléctrico e electrónico deve ser eliminado uma vez terminada a sua vida útil num contentor especializado, não deite o aparelho para um contentor normal destinado a resíduos domésticos. Na EU existem sistemas especiais de recolha de resíduos para a sua posterior reciclagem. Para mais informações, entre em contacto com a autoridade local ou com o estabelecimento onde adquiriu o produto.



GARANTIA

EDM dá garantia a todos os seus produtos, declinando toda responsabilidade por danos originados por utilização / instalação incorrecta dos seus produtos. Esta garantia aplica-se apenas se tiverem sido seguidas as instruções de utilização, sendo anulada em caso de o aparelho ter sido forçado ou se este tiver sido utilizado de forma indevida e inadequada, ou se tiver sido reparado por uma pessoa não autorizada.

A FATURA É A GARANTIA DO PRODUTO

O FABRICANTE DECLARA TODA A RESPONSABILIDADE DEVIDO A UMA INSTALAÇÃO INCORRETA DO APARELHO.

ENGLISH



WASTE

This symbol on the product or in the instructions means that your electrical and electronic equipment must be disposed at the end of its useful life in a specialized container; Do not dispose it in the usual household waste container. In the EU there is special waste collection systems for subsequent recycling. For more information, contact with the local authority or the retailer from whom you purchased the product.



WARRANTY

EDM guarantees all its products and declines all responsibility for damages caused by improper installation / use of its articles. This warranty applies only if the instructions for use have been followed, and it is voided if the device has been forced or used improperly, or if it has been repaired by an unauthorized person.

THE INVOICE IS THE PRODUCT WARRANTY

THE MANUFACTURER DECLINES ALL RESPONSIBILITY DUE TO AN INCORRECT INSTALLATION OF THE APPLIANCE.

FRANÇAIS



DÉCHET

Ce symbole sur le produit ou dans les instructions signifie que votre équipement électrique et électronique doit être collecté à la fin de sa vie utile par une filière spécifique et ne doit pas être jeté dans une poubelle classique. Dans l'UE, il existe des systèmes spéciaux de collecte des déchets pour recyclage ultérieur. Pour plus d'informations, contactez votre administration locale ou le vendeur auprès duquel vous avez acheté le produit.



GARANTIE

EDM garantit tous ses produits, déclinant toute responsabilité en cas de dommages résultant d'un mauvais usage ou d'une installation incorrecte de ses articles. Cette garantie s'applique uniquement si les instructions d'utilisation ont été suivies, et est annulée si l'appareil a été altéré ou utilisé de manière inappropriée et incorrecte ou s'il a été réparé par une personne non autorisée.

LA FACTURE D'ACHAT EST LA GARANTIE DU PRODUIT

LE FABRICANT DÉCLINE TOUTE RESPONSABILITÉ EN RAISON D'UNE INSTALLATION INCORRECTE DE L'APPAREIL.

Guía de Reciclaje de Envases

España y Portugal

Ayúdanos a cuidar el medio ambiente. Por favor, separa los materiales del envase y deposítalos en el contenedor correcto.
Ajude-nos a cuidar do meio ambiente. Por favor, separe os materiais da embalagem e deposite-os no contentor correto.



1. Si su producto tiene envase de **PLÁSTICO** (Bolsas, blíster, protecciones)
Acción: Deposite este envoltorio en el **contenedor amarillo**.
Material: Plástico (PET / HDPE / PVC / LDPE / PP / PS).



1. Se o seu produto tiver embalagem de **PLÁSTICO** (Sacos, blisters, proteções)
Ação: Deposite esta embalagem no **ecoponto amarelo**.
Material: Plástico (PET / HDPE / PVC / LDPE / PP / PS).



2. Si su producto combina **PLÁSTICO Y CARTÓN** (Caja con ventana, blíster mixto)
Acción: Es importante **separar** los elementos antes de tirarlos.
La parte de cartón debe ir al **contenedor azul**.
La parte de plástico debe ir al **contenedor amarillo**.



2. Se o seu produto combinar **PLÁSTICO E CARTÃO** (Caixa com janela, blister misto)
Ação: É importante separar os elementos antes de os depositar.
A parte de cartão deve ir para o **ecoponto azul**.
A parte de plástico deve ir para o **ecoponto amarelo**.



3. Si su producto es solo **CARTÓN** (Caja, estuche)
Acción: Pliegue la caja para reducir su volumen y deposítela en el **contenedor azul**.
Material: Papel/Cartón.



3. Se o seu produto for apenas **CARTÃO** (Caixa, estojo)
Ação: Dobre a caixa para reduzir o seu volume e deposite-a no **ecoponto azul**.
Material: Papel/Cartão.

Guide de Recyclage des Emballages

France

Aidez-nous à protéger l'environnement. Veuillez séparer les éléments de l'emballage et les déposer dans le bac approprié.



1. Si votre produit a un emballage en **PLASTIQUE** (Sacs, blisters, protections)
Action : Déposez cet emballage dans le **bac de tri**.
Matériau : Plastique (PET / HDPE / PVC / LDPE / PP / PS).

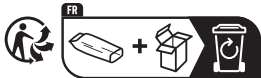

2. Si votre produit combine **PLASTIQUE ET CARTON** (Boîte à fenêtre, blister mixte)
Action : Déposez cet emballage dans le **bac de tri**.
Matériau : Plastique (PET / HDPE / PVC / LDPE / PP / PS) + Papier/Carton.



3. Si votre produit est uniquement en **CARTON** (Boîte, étui)
Action : Déposez cet emballage dans le **bac de tri**.
Matériau : Papier/Carton.

Guida al Riciclo degli Imballaggi

Italia

Aiutaci a proteggere l'ambiente. Per favore, separa i materiali dell'imballaggio e gettali nel contenitore corretto.



Se il prodotto ha un imballaggio in **PLASTICA** (Sacchetti, blister, protezioni)
Azione: Gettare questo imballaggio nel **contenitore giallo**.
Materiale: Plastica (PET / HDPE / PVC / LDPE / PP / PS).



Se il prodotto contiene **PLASTICA E CARTONE** (Scatola con finestra, blister misto)
Azione: È importante separare gli elementi prima di gettarli.
La parte in cartone va nel **contenitore blu**.
La parte in plastica va nel **contenitore giallo**.



Se il prodotto è solo **CARTONE** (Scatola, astuccio)
Azione: Appiattire la scatola per ridurre il volume e gettarla nel **contenitore blu**.
Materiale: Carta/Cartone.

Declaración UE de conformidad

Nombre y dirección del fabricante:

Elektro3 S Coop C L
Pol·lígón Industrial Alba C/Barenys 21 43480 Vila-seca Tarragona Spain

Declara que el/los productos:

Producto: Ventilador

Marca: EDM

Modelos: 33967

Es conforme con la legislación de armonización pertinente de la Unión:

Directiva 2014/35/UE (Baja tensión)

Directiva 2014/30/UE (Compatibilidad electromagnética)

Directiva 2011/65/UE y su modificación 2015/863/UE sobre restricciones a la utilización de determinadas sustancias peligrosas en aparatos eléctricos y electrónicos.

Directiva 2009/125/CE (Ecodiseño) y Reglamento (UE) 206/2012 sobre requisitos de diseño ecológico aplicables a los acondicionadores de aire y a los ventiladores

Referencias a las normas armonizadas pertinentes utilizadas u otras especificaciones técnicas respecto a las cuales se declara la conformidad:

EN 60335-1:2012+A11:2014+A13:2017+A1:2019+A14:2019+A2:2019

EN 60335-2-80:2003+A1:2004+A2:2009

EN 62233:2008

EN IEC 55014-1:2021

EN IEC 55014-2:2021

EN IEC 61000-3-2:2019+A1:2021

EN 61000-3-3:2013+A1:2019

EN IEC 63000:2018

La presente declaración de conformidad se expide bajo la exclusiva responsabilidad del fabricante.

Firmado por:



Elektro
S. COOP C.L.
NIF F-43-889.675
Pol·lígón Industrial Alba C/Barenys, 21
Teléfono 977 79 29 45 Fax 977 79 89 32
43480 VILA-SECA (Tarragona)
E-mail: elektro3@elektro3.com - www.elektro3.com

Lugar y fecha de expedición:

Xavier Crusells Vidiella

Dep. Compras

Vila-seca, 23-06-2022

Elektro3 S. Coop C. L. F-43389675

Pol·lígón Industrial Alba C/Barenys nº 21 43480 Vila-Seca Tarragona (Spain) Tel:0034 977 79 29 45 elektro3@elektro3.com
www.elektro3.com