

Aire acondicionado portátil Spot Cooler

 **Pure Drive**

PD-7100S

Guía del usuario

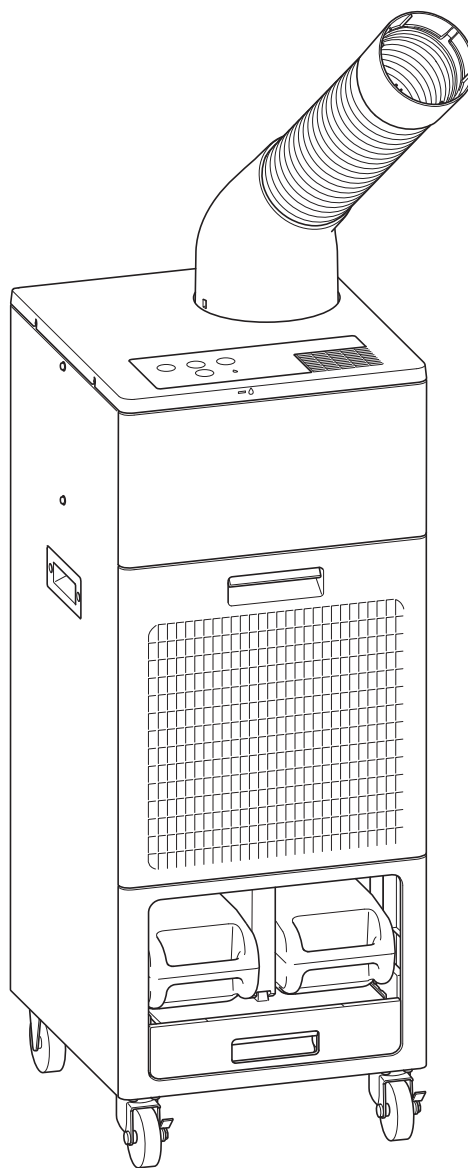

Gracias por adquirir este producto.



- Lea este manual antes de utilizar el producto.
- Procure no perder este documento y téngalo a mano para poder consultarlo en cualquier momento.
- El contenido de este documento y las especificaciones de este producto están sujetos a cambios sin previo aviso.



Índice

Información acerca de esta guía.	2
Nombres de las piezas.	3
1. Preparación antes del uso.	5
Cómo levantar este producto.	5
Fijar y desbloquear el producto	5
Cómo instalar y desinstalar el conducto	6
Conectar el enchufe	7
Cómo suministrar agua	7
Cómo vaciar el agua	8
Cómo sustituir el conducto	10
2. Antes que nada, intentémoslo	11
Puesta en marcha	11
Cambiar el volumen de aire.	11
Cambiar el modo	12
Silenciar el sonido de funcionamiento	12
Cambiar la oscilación	12
Temporización del suministro de agua	12
Detener la operación	13
3. Cómo limpiar.	14
Limpiar el filtro de aire	14
Limpiar la unidad de refrigeración	16
Limpiar el depósito secundario	20
Limpiar el filtro de agua	21
4. Solución de problemas	22
5. Accesorios	24
6. Especificaciones	25
7. Almacenamiento (cuando no se va a usar durante un largo periodo de tiempo).	25

Información acerca de esta guía

Si tiene dudas sobre cómo utilizar el producto con seguridad tras haber leído esta guía, póngase en contacto con el Servicio de atención al cliente de Brother o con el distribuidor de Brother de su localidad. No seguir estas instrucciones puede aumentar el riesgo de lesiones personales o daños a la propiedad, inclusive por incendio, descargas eléctricas, quemaduras o asfixia. Brother no se hará responsable de los daños provocados por la falta de seguimiento de las instrucciones establecidas en esta guía por parte del propietario del producto. A lo largo de este documento se utilizan los siguientes símbolos y convenciones.

 ADVERTENCIA	ADVERTENCIA indica una situación potencialmente peligrosa que, si no se evita, puede provocar lesiones graves o incluso la muerte.
 AVISO	AVISO indica una situación potencialmente peligrosa que, si no se evita, puede provocar lesiones leves o moderadas.
IMPORTANTE	IMPORTANTE indica una situación potencialmente peligrosa que, de no evitarse, puede provocar daños materiales o fallos en el funcionamiento del producto.
NOTA	NOTA especifica el entorno operativo, las condiciones de instalación o las condiciones especiales de uso.
Consejos	Esta guía ofrece información complementaria sobre los procedimientos operativos de este producto.

	Los iconos de peligro de incendio advierten sobre la posibilidad de que se produzca un incendio.
	Los iconos de peligro por descarga eléctrica le advierten de la posibilidad de que se produzcan descargas eléctricas.
	Los iconos de prohibición indican acciones que no deben llevarse a cabo.

	Este icono indica que el producto puede prenderse fuego debido a un incendio externo.
	Este icono indica que tocar algunas piezas del producto puede conllevar lesiones.
	Este icono indica que desmontar el producto puede provocar lesiones producidas, por ejemplo, por descargas eléctricas.
	Este icono indica que manipular el producto con las manos húmedas puede provocar descargas eléctricas.
	Este icono indica que, si el producto se moja, puede provocar descargas eléctricas.
	Este icono señala que debe realizarse la acción indicada.
	Este icono indica que debe desconectarse el enchufe de la toma de corriente.
	Este icono indica que debe llevarse a cabo una conexión a tierra.

Nombres de las piezas

[Cuerpo del producto]

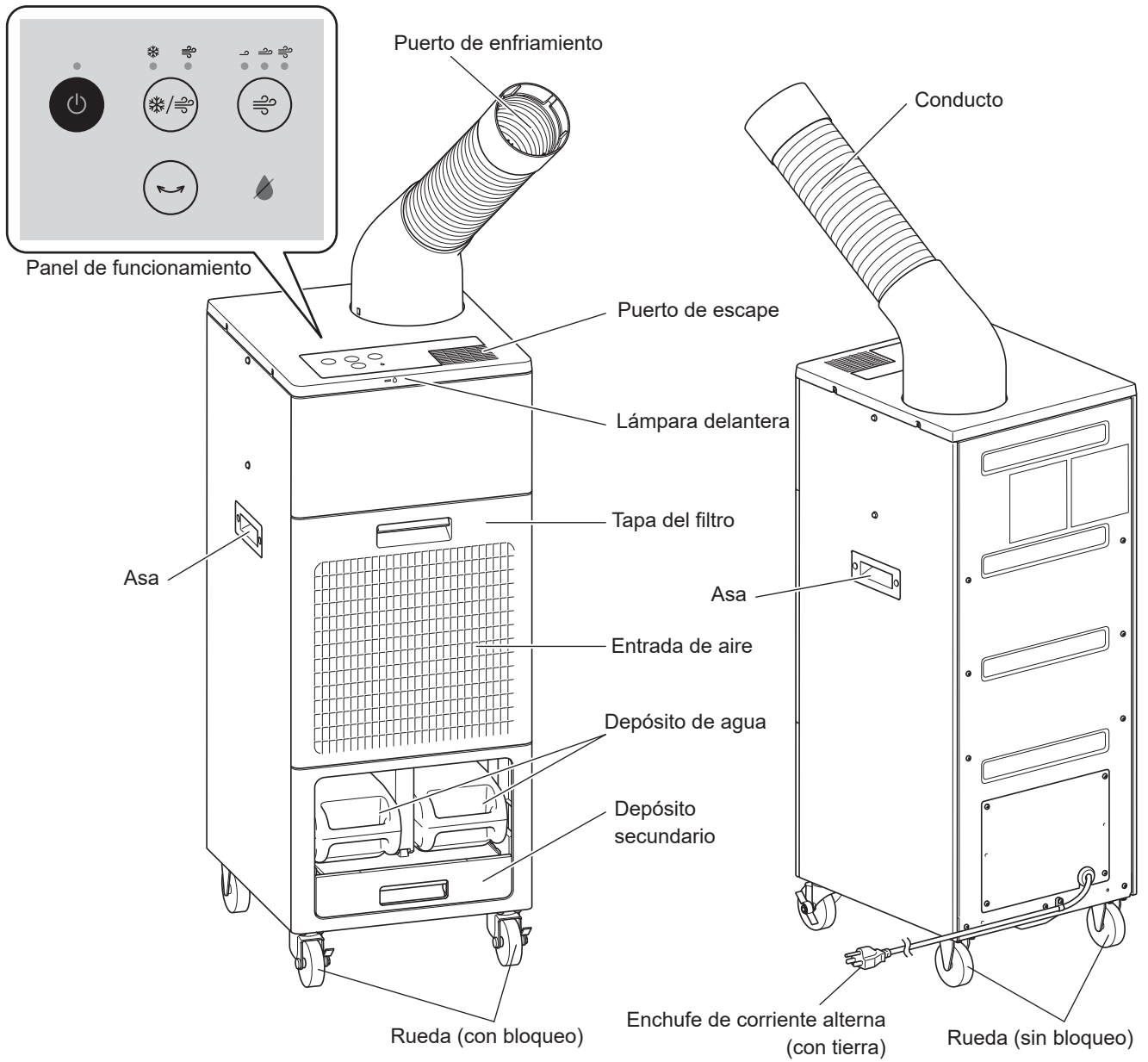

Nombres de las piezas (continuación)

[Piezas y consumibles]

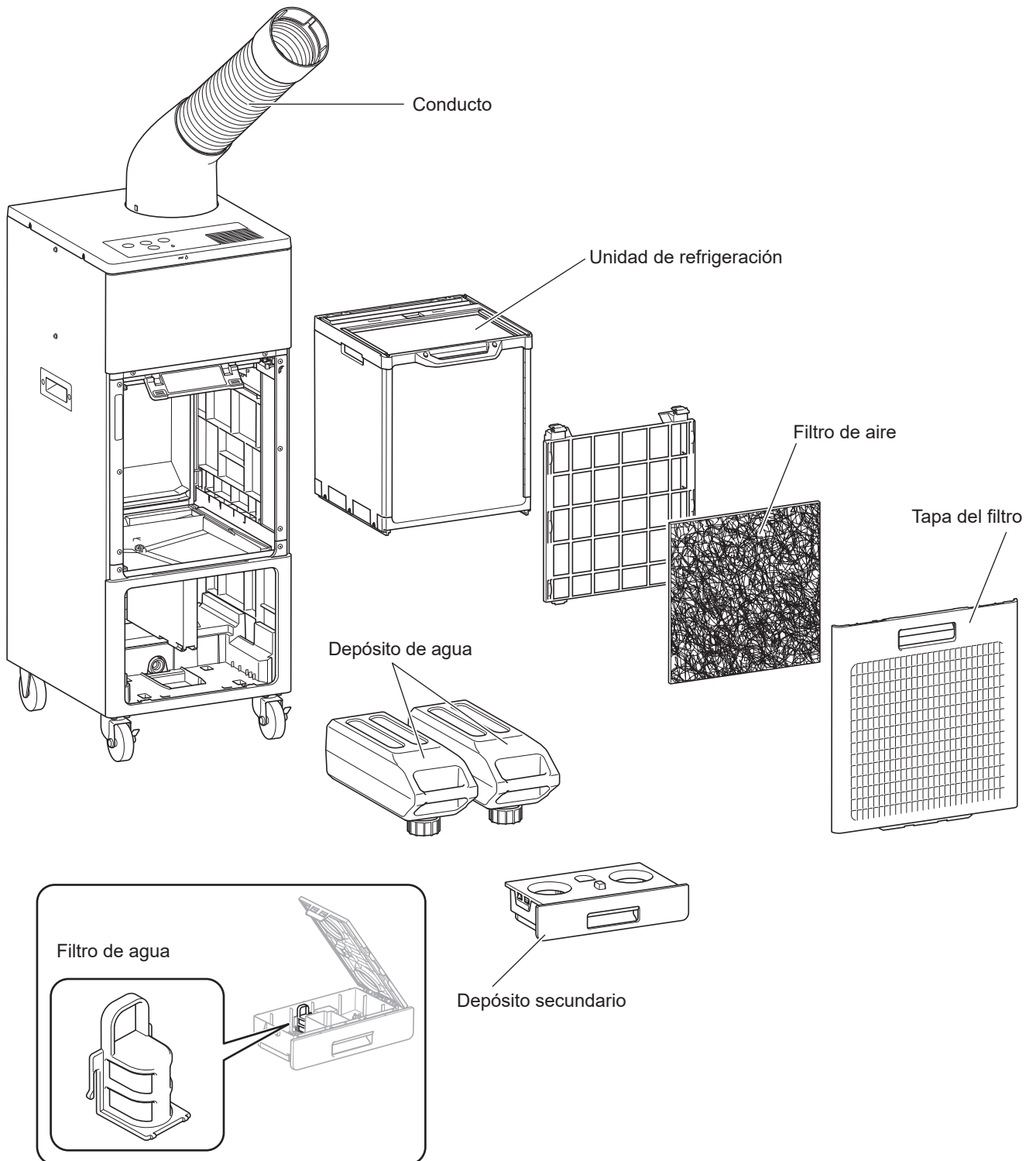

1. Preparación antes del uso

Cómo levantar este producto

⚠ ADVERTENCIA

Por seguridad, levante siempre el producto entre al menos dos personas.

Cuando levante el producto, coloque una mano en el asa como se muestra en la figura y la otra mano sobre el producto.

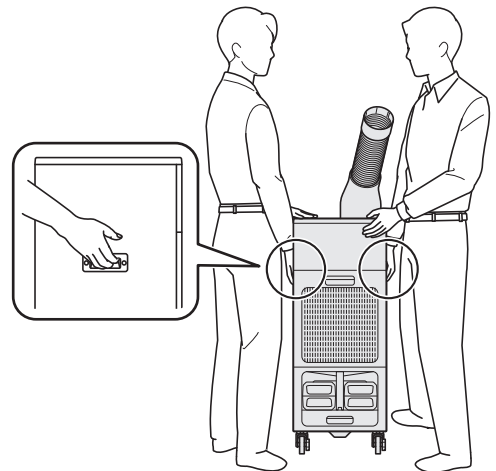

Fijar y desbloquear el producto

⚠ AVISO

Cuando no vaya a mover el producto, asegúrese de fijarlo en su lugar.

Si las dos ruedas (con bloqueo) no están fijas, el producto puede moverse durante el mantenimiento, por ejemplo, al limpiarlo, lo que podría provocar lesiones.

[Cómo fijarlo]

1. Bloquee (pestaña para ABAJO) las dos ruedas (con bloqueo) de este producto.

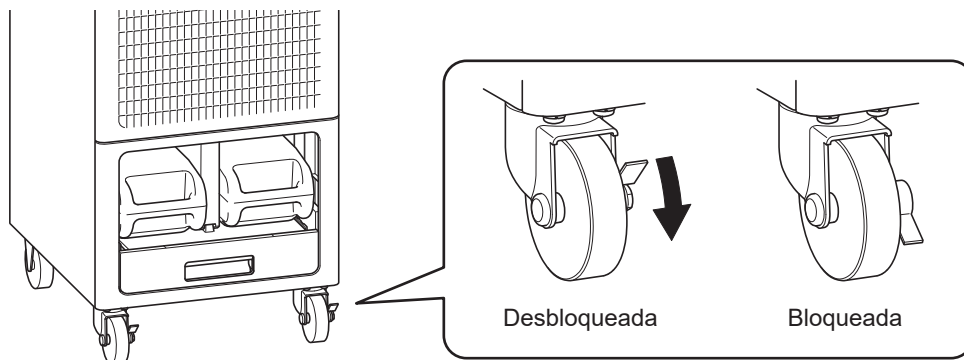

[Cómo desbloquearlo]

1. Desbloquee (pestaña para ARRIBA) las dos ruedas (con bloqueo) de este producto.

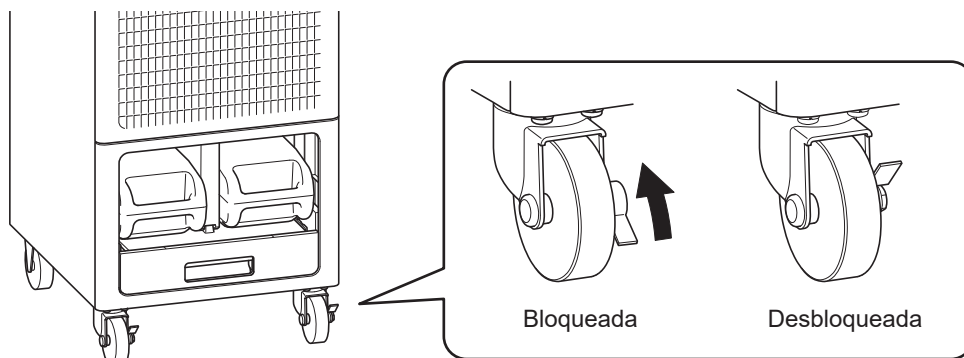

Cómo instalar y desinstalar el conducto

[Instalar el conducto]

1. Alinee la posición del orificio □ del conducto con la posición de la marca □ en la unidad principal antes de instalarlo.
 - * Baje el conducto hasta que note resistencia.
2. Dirija el conducto hacia la dirección que desee.
 - * Si intenta alinear la marca □ mientras cambia manualmente la dirección del conducto, puede que se salga el conducto.

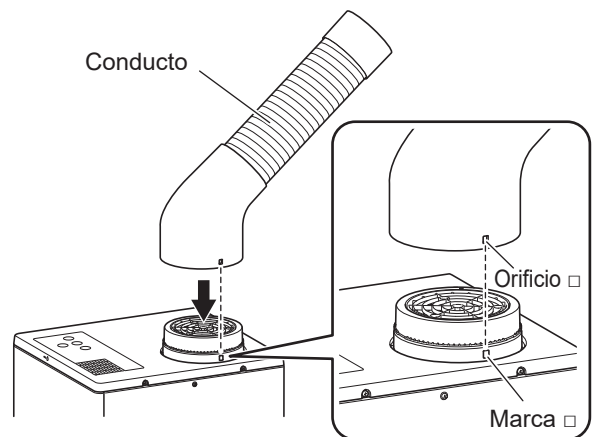

[Desinstalar el conducto]

1. Gire el conducto para alinear la posición del orificio □ del conducto con la posición de la marca □ en la unidad principal.
2. Retire el conducto hacia arriba.
 - * Puede girar el conducto en cualquier dirección para retirarlo.

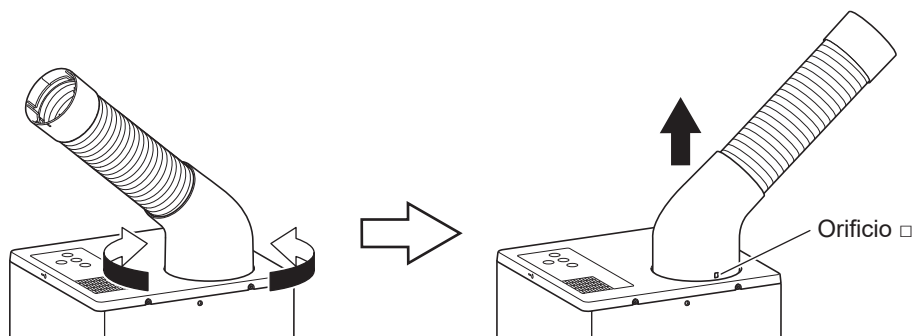

⚠ AVISO

Si las dos ruedas (con bloqueo) no están fijas, el producto puede moverse durante la limpieza, lo que podría provocar lesiones.

Conectar el enchufe

Asegúrese de insertar el enchufe firmemente en la toma de corriente (220-240 V CA).

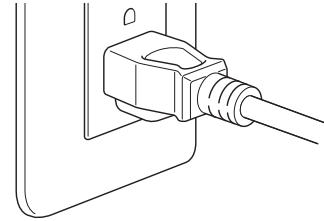

⚠ ADVERTENCIA

- Utilice una toma de corriente equipada con un interruptor de fuga a tierra. Una conexión a tierra incompleta puede provocar descargas eléctricas.
- NO utilice ninguna fuente de alimentación distinta de 220 a 240 V CA.
- Asegúrese de insertar el enchufe firmemente en la toma de corriente.
- Desenchufe el cable de alimentación y el enchufe de la toma de corriente de forma regular y compruebe si presentan daños, como generación de calor, óxido, dobleces, abrasiones o grietas.
- NO doble a la fuerza ni tire del cable de alimentación.
- Desenchufe el cable de alimentación si no va a utilizar el producto durante un periodo de tiempo prolongado.
- NO conecte ni desconecte el enchufe con las manos húmedas.
- Cuando limpie el producto, desenchufe siempre el cable de alimentación de la toma de corriente.

Cómo suministrar agua

1. Levante el asa del depósito de agua y tire hacia usted para sacarlo.

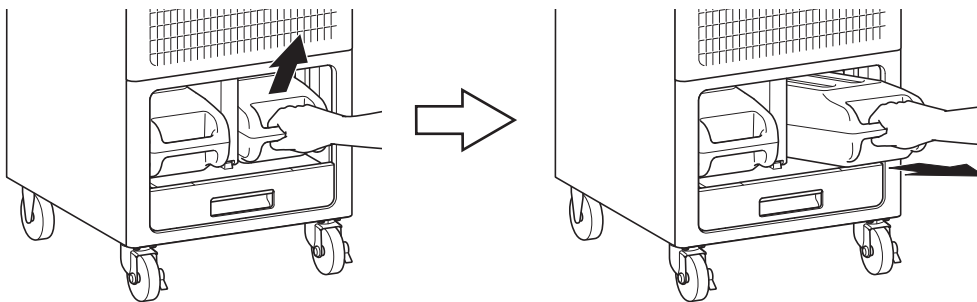

⚠ AVISO

Cuando vaya a sacar el depósito de agua del producto, bloquee (pestaña para ABAJO) las dos ruedas (con bloqueo) de este producto antes de retirarlo. Si intenta sacar el depósito de agua con las ruedas (con bloqueo) desbloqueadas (pestaña para ARRIBA), el producto puede moverse, lo que podría provocar lesiones.

2. Retire el tapón de entrada/salida de agua del depósito de agua.

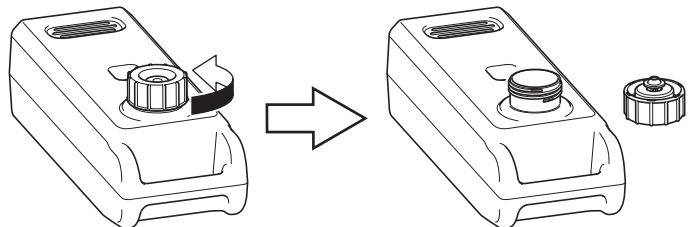

3. Llene el depósito de agua con una pequeña cantidad de agua, coloque el tapón de entrada/salida de agua y, a continuación, agite para enjuagarlo.

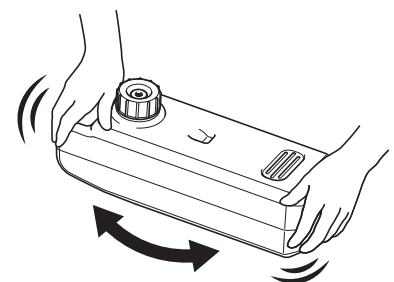

Cómo suministrar agua (continuación)

4. Inclíne el puerto de entrada/salida de agua del depósito de agua hacia abajo y deje que salga el agua utilizada para enjuagar el depósito agitándolo.
5. Llene con agua del grifo.
6. Cierre firmemente el tapón de entrada/salida de agua del depósito de agua.
7. Coloque el depósito de agua en la unidad principal.

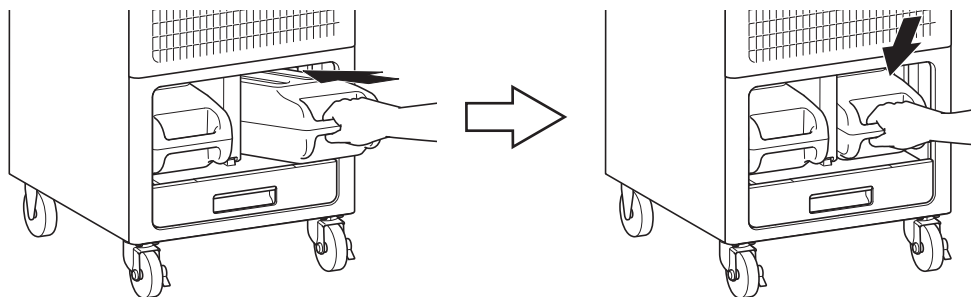

NOTA

- Cuando el depósito de agua esté lleno, utilice ambas manos para sujetarlo.
 - Compruebe que no haya fugas de agua en el depósito de agua o en el depósito secundario.
* Si hay alguna fuga, vuelva a cerrar el tapón de entrada/salida de agua, compruebe si hay grietas u otros daños y, a continuación, póngase en contacto con el distribuidor donde compró el producto o con el Servicio de atención al cliente de Brother. Para comprar piezas opcionales, consulte la página 24.
-

Cómo vaciar el agua

[Vaciar el agua del depósito de agua]

1. Levante el asa del depósito de agua y tire hacia usted para sacarlo. (Para más información, consulte página 7).
2. Retire el tapón de entrada/salida de agua del depósito de agua. (Para más información, consulte página 7).
3. Vacíe el agua inclinando hacia abajo el puerto de entrada/salida de agua del depósito de agua.
4. Cierre firmemente el tapón de entrada/salida de agua.
5. Coloque el depósito de agua en la unidad principal. (Para más información, consulte página 8).

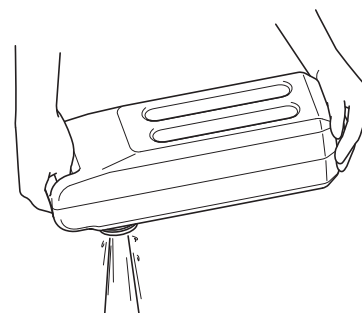

Cómo vaciar el agua (continuación)

[Vaciar el agua del depósito secundario]

1. Retire los dos depósitos de agua de la unidad principal.
2. Retire el depósito secundario de la unidad principal.

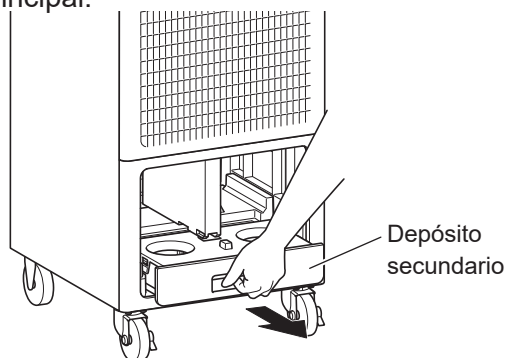

NOTA

Cuando vaya a retirar el depósito secundario de la unidad principal, asegúrese de retirar primero el depósito de agua.

El depósito secundario no puede retirarse si no se retira primero el depósito de agua.

3. Levante la pestaña del lado izquierdo y abra la tapa del depósito secundario.

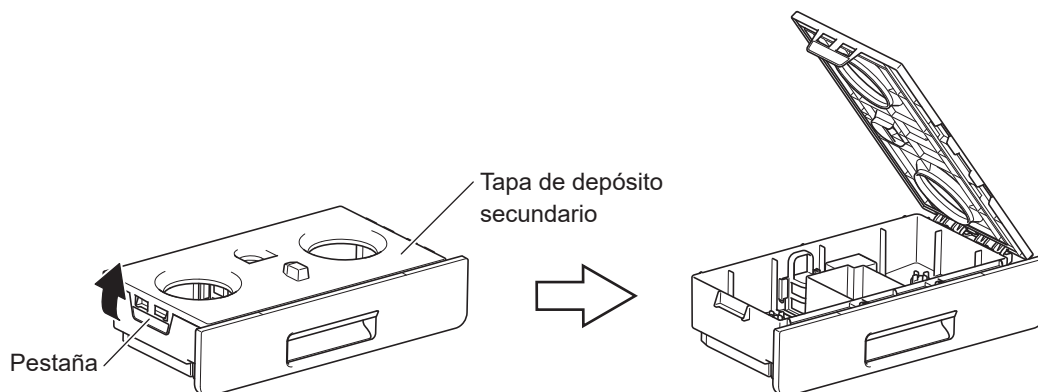

4. Abra completamente la tapa del depósito secundario y retírela hacia arriba.

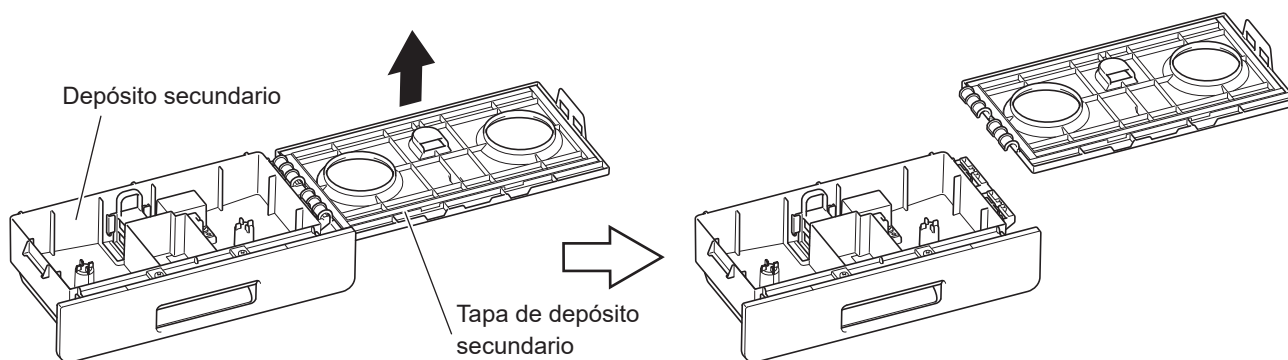

5. Vacíe el agua del depósito secundario.

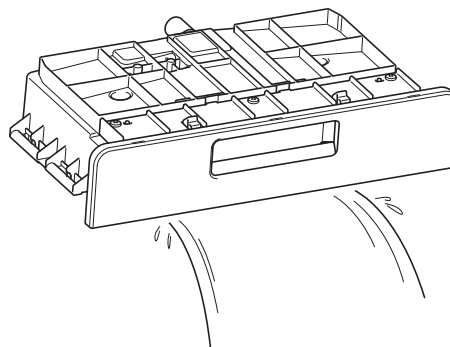

Cómo vaciar el agua (continuación)

6. Coloque la tapa del depósito secundario en el depósito secundario.

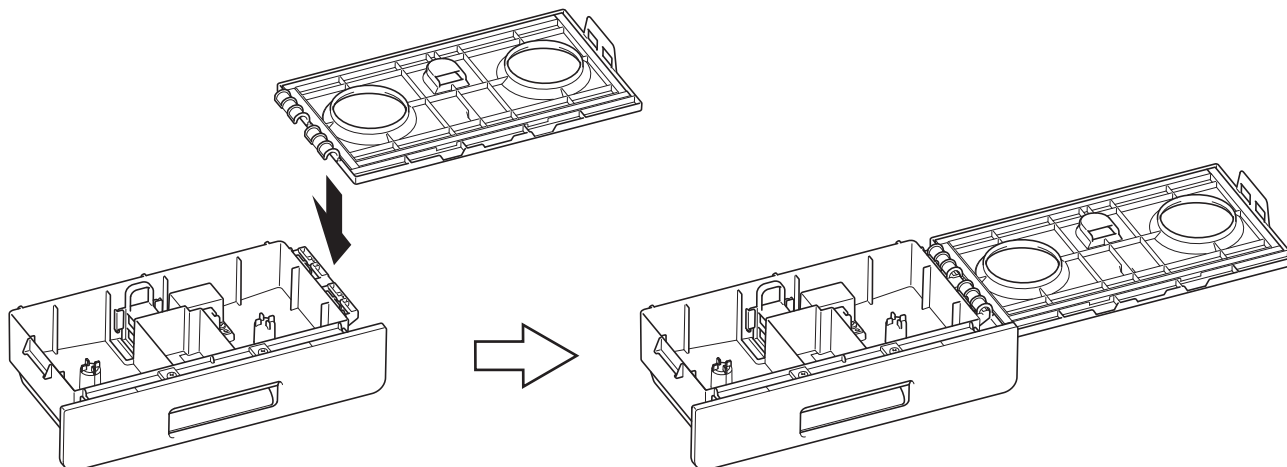

7. Cierre la tapa del depósito secundario y fije la pestaña.

8. Coloque el depósito secundario en la unidad principal.

* Asegúrese de introducirlo por completo.

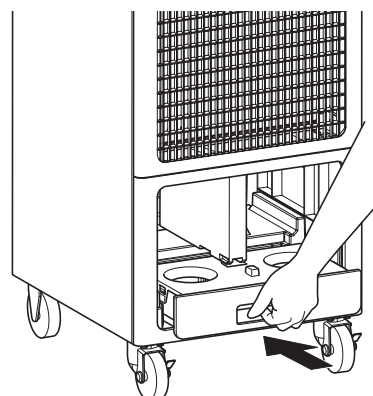

9. Coloque el depósito de agua en la unidad principal. (Para más información, consulte página 8).

IMPORTANTE

- Si no utiliza la unidad a diario, utilice la función de parada automática para secar el interior de la unidad cuando finalice la operación. Después del secado, asegúrese de vaciar el agua restante del depósito de agua y del depósito secundario. Si queda agua en el depósito de agua o el depósito secundario puede provocar olores debido a la descomposición o al crecimiento microbiano.
 - Cuando vaya a transportar o mover este producto, vacíe el agua del depósito de agua y del depósito secundario antes de hacerlo.
-

Cómo sustituir el conducto

Cuando desee sustituir el conducto por uno nuevo, consulte "Cómo instalar y desinstalar el conducto" (véase página 6 para más información) antes de realizar el trabajo.

2. Antes que nada, intentémoslo

Puesta en marcha

⚠ AVISO

Asegúrese de que la unidad principal está colocada sobre una superficie nivelada y que las dos ruedas (con bloqueo) están bloqueadas (pestaña para ABAJO). (Para más información, consulte página 5).

NOTA

Asegúrese de que hay suficiente espacio para el equipo de ventilación. Si se utiliza en un espacio pequeño cerrado, la humedad aumenta, lo que impide que el producto alcance su capacidad máxima de refrigeración. (La combinación con un dispositivo de ventilación forzada, como un ventilador, mejora la capacidad de refrigeración).

Cuando pulsa el botón "ENCENDIDO/APAGADO" (🔌), suena un pitido, la lámpara "ENCENDIDO/APAGADO", la lámpara "Aire frío" y la lámpara "Bajo" se iluminan en verde y la unidad se pone en marcha.

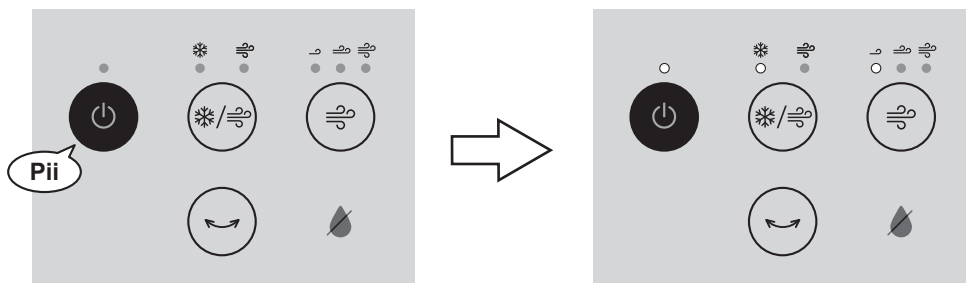

Consejos

Dependiendo del entorno de uso, puede tardar algún tiempo en salir el aire frío después de ponerse en marcha la unidad.

Cambiar el volumen de aire

Cada vez que pulsa el botón "Volumen de aire", suena un pitido y cambia el volumen de aire.

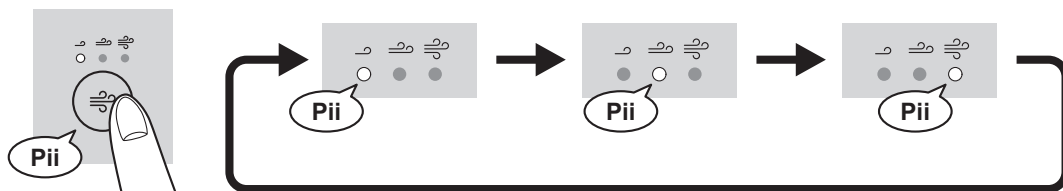

Consejos

Cuando se pone en marcha, el producto funciona con el volumen de aire fijado la última vez que se utilizó.

Cambiar el modo

Cada vez que pulsa el botón "Modo", suena un pitido y cambia el modo de funcionamiento. Cuando se pone en marcha, el producto está en modo Aire frío, así que ajústelo al modo que prefiera.

"Aire frío": El ventilador y la bomba están activadas para ejecutar la operación de aire frío.

"Ventilador": El ventilador sólo está activado para soplar aire.

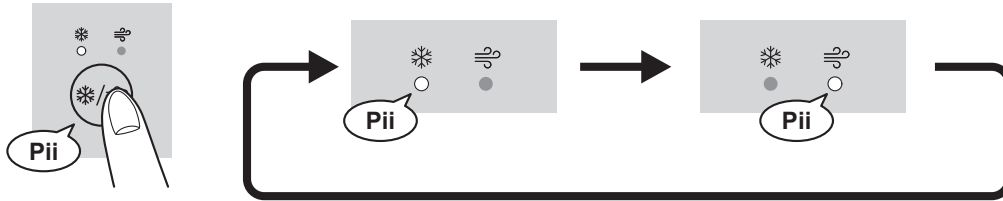

Silenciar el sonido de funcionamiento

Mantenga pulsado el botón "Modo" para cambiar a modo Silencio.

En modo Silencio, la señal sonora que le avisa de que se debe agregar agua no se activa.

Si mantiene pulsado el botón "Modo" en modo Silencio, el modo Silencio se cancela.

* Si se produce un fallo, se emite un sonido de fallo independientemente del modo Silencio. (Para más información, consulte página 23).

Consejos

Cuando se pone en marcha, el producto funciona en el modo ajustado previamente.

Cambiar la oscilación

Cada vez que pulsa el botón "Oscilar", la oscilación cambia entre ENCENDIDO y APAGADO.

La función de oscilación se detiene cuando se inicia la operación. Pulse el botón "Oscilar" para iniciar la función de oscilación.

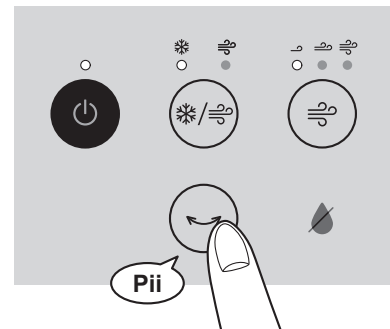

Temporización del suministro de agua

Si el depósito se queda sin agua durante el funcionamiento en modo Aire frío, la lámpara "Suministro de agua" se ilumina y se emite una señal sonora durante 10 segundos para avisarle.

La lámpara Suministro de agua continúa encendida hasta que se suministra agua.

La bomba del interior del producto se detiene y el modo cambia automáticamente a modo Ventilador.

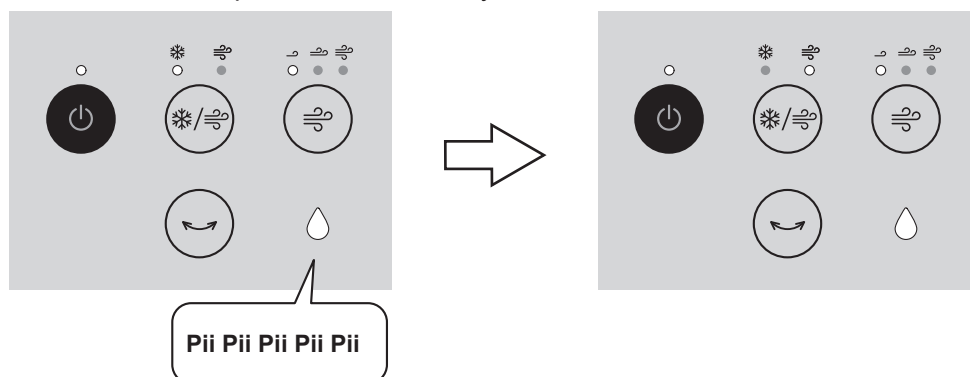

Consejos

Aunque no haya agua en el depósito de agua, el aire sale en modo Ventilador si la unidad está en funcionamiento.

Temporización del suministro de agua (continuación)

[Cómo cancelar]

1. Suministre agua al depósito de agua durante el funcionamiento. (Para más información, consulte página 7).
2. Pulse el botón "Modo" para cambiar a modo Aire frío.
 - * La lámpara "Suministro de agua" se apaga.

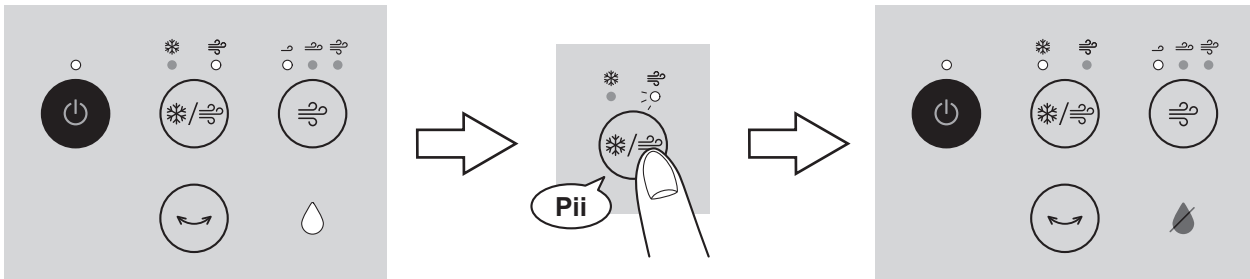

Detener la operación

[Función de parada automática]

Pulse el botón "ENCENDIDO/APAGADO" (🔌) mientras la unidad está en funcionamiento.

- * La función de parada automática se activa y la unidad comienza la operación de secado. Las luces "ENCENDIDO/APAGADO" y "Ventilador" parpadean y la lámpara de volumen de aire se ilumina de acuerdo con el volumen de aire seleccionado. La operación se detiene automáticamente transcurridos 30 minutos.
- * La bomba se detiene mientras la función de parada automática está activa, y la unidad funciona en modo Ventilador para secar el interior de la unidad.



[Función de parada forzada]

Mantenga pulsado el botón "ENCENDIDO/APAGADO" (🔌) mientras la unidad está en funcionamiento o cuando la función de parada automática está activada.

- * La luz "ENCENDIDO/APAGADO" se apaga y el sistema detiene todas las operaciones a la fuerza.

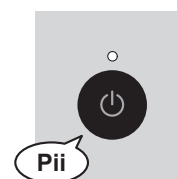

IMPORTANTE

Si la unidad se fuerza para finalizar la operación después de utilizar el modo Aire frío, el interior de la unidad puede no secarse por completo y esto puede provocar humedad u olores.

Utilizar la función de parada forzada con frecuencia puede provocar que el agua se desborde del depósito secundario.

NOTA

No desconecte el enchufe de la toma mientras la unidad esté en funcionamiento excepto en circunstancias anormales.

3. Cómo limpiar

NOTA

- No utilice aerosoles de limpieza o alcohol para limpiar la unidad principal.
- Para realizar el mantenimiento, compruebe si hay suciedad en el filtro de aire, la unidad de refrigeración, el depósito secundario y el filtro de agua.
- Si no tarda en limpiarlos será más fácil retirar la suciedad y se mantendrá la capacidad de refrigeración.
- Asegúrese de limpiar la unidad antes de usarla después de un largo periodo de almacenamiento y antes de guardarla después de haberla usado.

■ Directrices de frecuencia de limpieza

* La frecuencia de limpieza varía en función del entorno y las condiciones de uso.

Vaciar el agua restante en el depósito de agua y en el depósito secundario (página 8)	Diariamente
Limpiar el filtro de aire (página 14)	Una vez cada dos semanas
Limpiar la unidad de refrigeración (página 16)	Una vez cada dos semanas
Limpiar el depósito secundario (página 20)	Una vez cada dos semanas
Limpiar el filtro de agua (página 21)	Una vez cada dos semanas

Limpiar el filtro de aire

⚠ ADVERTENCIA

Asegúrese siempre de que el enchufe está bien desconectado de la toma eléctrica.

⚠ AVISO

- Asegúrese de que la unidad principal está colocada sobre una superficie nivelada y que las dos ruedas (con bloqueo) están bloqueadas (pestaña para ABAJO).
- Deje que la unidad realice su rutina de limpieza después de pulsar el botón "ENCENDIDO/APAGADO" (🔌) antes del mantenimiento. Esto evitará el exceso de pérdida de agua durante el mantenimiento.

IMPORTANTE

Si el filtro de aire está muy sucio, puede disminuir la capacidad de refrigeración y de volumen de aire, de modo que limpie el filtro de aire aproximadamente una vez cada dos semanas.

1. Tire de la palanca de la tapa del filtro para retirarla de la unidad.

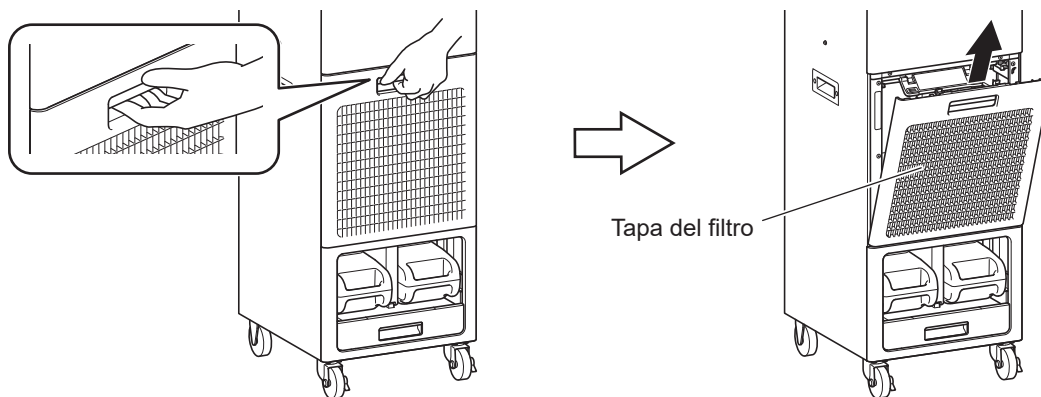

Limpiar el filtro de aire (continuación)

2. Presione los dos seguros para retirar la tapa del filtro de aire de la tapa del filtro.

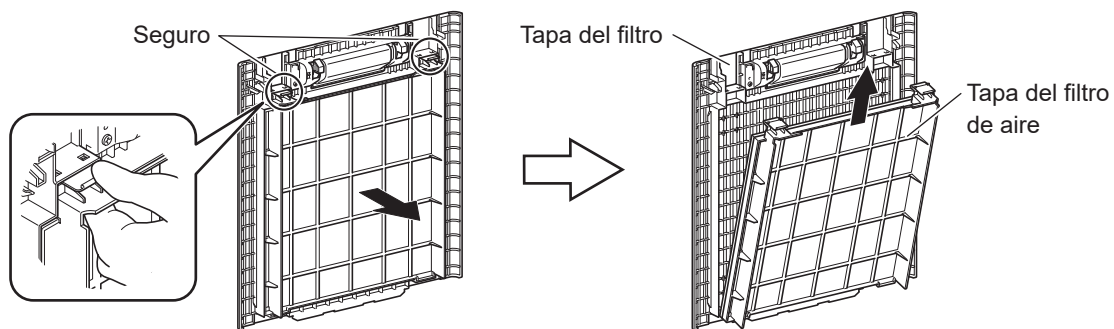

3. Vacíe el polvo del filtro de aire o límpielo bien con agua o agua tibia.

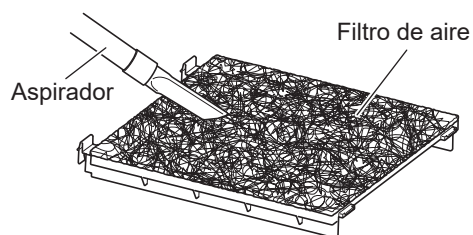

4. Después de la limpieza, enjuague bien con agua y séquelo.

IMPORTANTE

- NO utilice disolventes orgánicos, como diluyente de pintura o tricloroetileno para la limpieza.
- Si el filtro de aire está dañado o roto, puede que no funcione correctamente. Si el filtro de aire está dañado o roto, sustitúyalo inmediatamente. Si lo hace podría provocar un fallo de funcionamiento de la unidad.

5. Introduzca las dos guías de la tapa del filtro de aire en la tapa del filtro y coloque la tapa del filtro de aire.

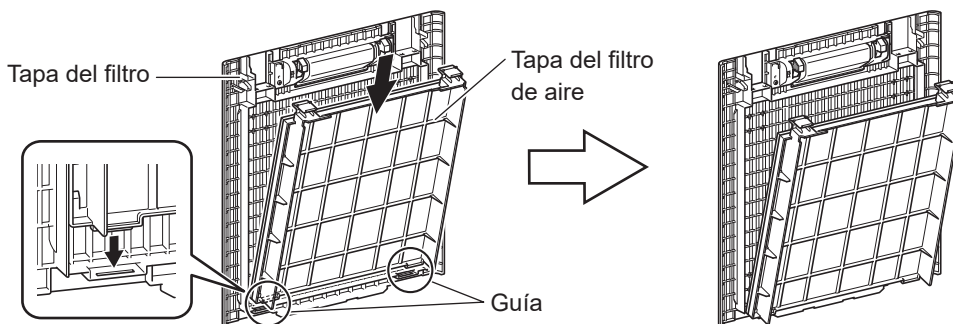

6. Fije los dos seguros de la tapa del filtro de aire a la tapa del filtro.

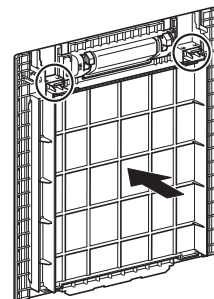

Limpiar el filtro de aire (continuación)

7. Introduzca la guía de la tapa del filtro en la unidad principal, suelte la palanca y coloque la tapa del filtro en la unidad principal.

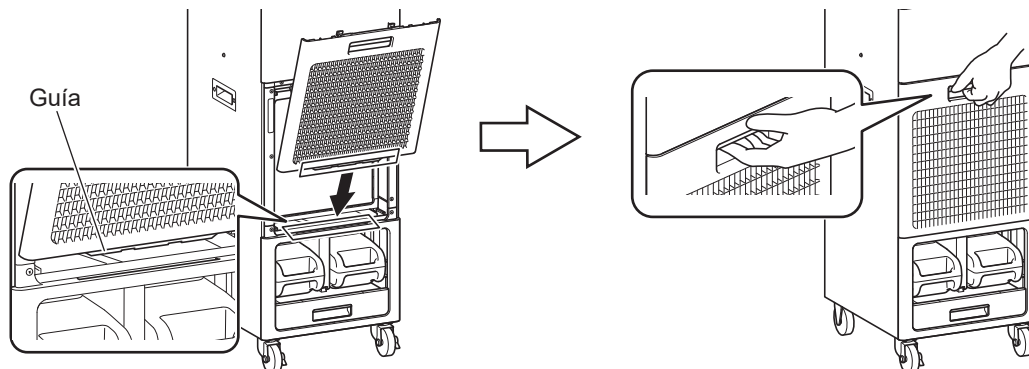

Consejos

Cierre la tapa del filtro hasta que oiga un clic.

Si pulsa el botón "ENCENDIDO/APAGADO" (🔌) cuando la tapa del filtro no está completamente cerrada, todas las luces LED del panel de funcionamiento se iluminan y la unidad no funciona.

Vuelva a pulsar el botón "ENCENDIDO/APAGADO" (🔌) con la tapa cerrada.

Limpiar la unidad de refrigeración

⚠️ ADVERTENCIA

NO retire la tapa del filtro mientras el producto esté en marcha.
Puede lesionarse si toca las piezas giratorias.

⚠️ AVISO

Asegúrese de que la unidad principal está colocada sobre una superficie nivelada y que las dos ruedas (con bloqueo) están bloqueadas (pestaña para ABAJO).

IMPORTANTE

Si la unidad de refrigeración está muy sucia, puede disminuir la capacidad de refrigeración y de volumen de aire, de modo que limpie la unidad de refrigeración aproximadamente una vez cada dos semanas.



Limpiar la unidad de refrigeración (continuación)

1. Retire la tapa del filtro de la unidad principal. (Para más información, consulte página 14).
2. Levante la palanca de bloqueo.

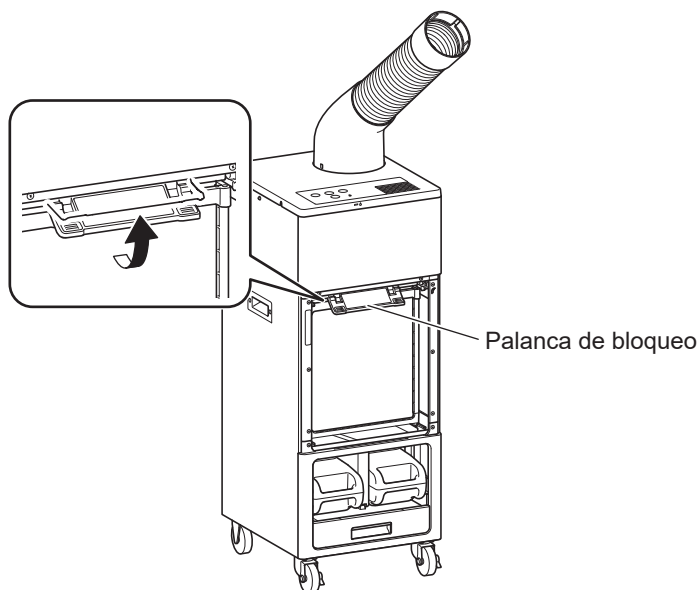

3. Saque la unidad de refrigeración con una mano hasta que pueda ver el asa del lateral de la unidad de refrigeración y, a continuación, utilice las dos manos para retirar la unidad de refrigeración.

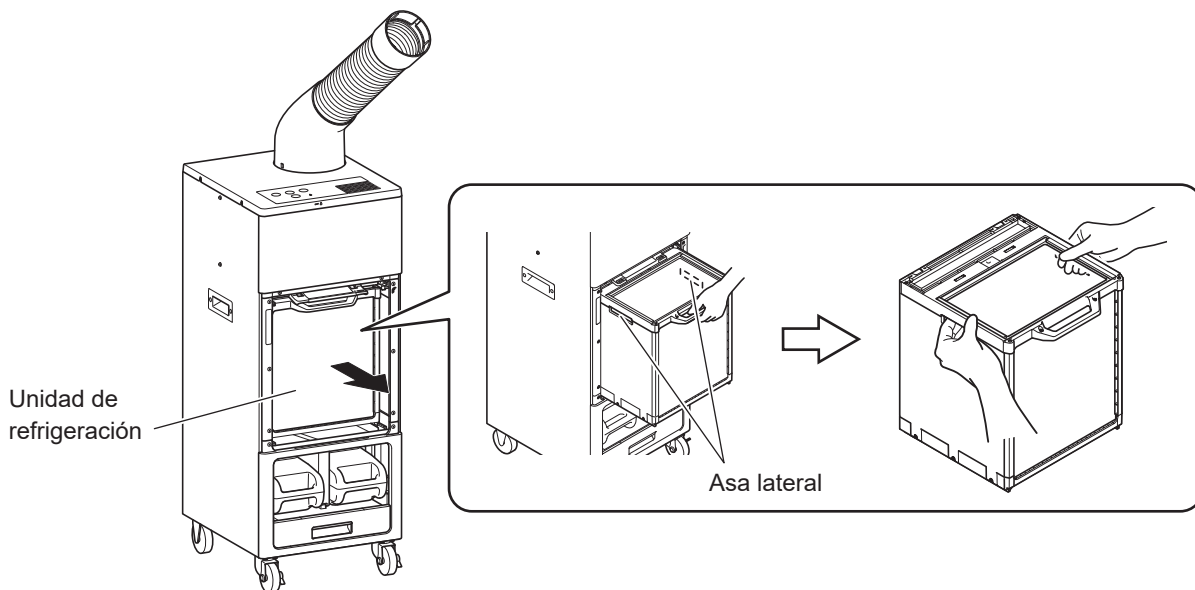

Limpiar la unidad de refrigeración (continuación)

4. Disuelva bicarbonato sódico o ácido cítrico completamente en agua tibia (por debajo de 40 °C) y ponga a remojo la unidad durante aproximadamente 30 minutos para limpiarla.

- * El bicarbonato sódico elimina las manchas de grasa y los olores, y el ácido cítrico elimina las manchas de agua y el moho.
- * Cantidad de bicarbonato sódico utilizado (aproximada): 40 g por 1 L
- * Cantidad de ácido cítrico utilizado (aproximada): 6 g por 1 L

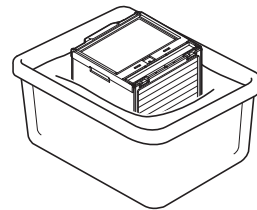

IMPORTANTE

- o NO mezcle el bicarbonato sódico con el ácido cítrico.
- o Si quedan restos de bicarbonato sódico o ácido cítrico, pueden causar olores o provocar un mal funcionamiento.
- o Si continúa utilizando la unidad de refrigeración sin limpiarla con bicarbonato sódico o ácido cítrico se reducirá su vida útil. Puede que tenga que sustituirla incluso antes de que transcurran tres años.
- o Compre bicarbonato sódico y ácido cítrico en una farmacia, centro de bricolaje o en línea, y guárdelos apropiadamente.
- o Si resulta difícil eliminar las manchas de agua, ponga a remojo durante más tiempo (hasta dos horas).

5. Lave la unidad de refrigeración con agua del grifo.

- * Si se ha retirado el elemento de refrigeración, lávelo también con agua del grifo.

6. Coloque la unidad de refrigeración en este producto.

- * Si ha retirado el elemento de refrigeración, primero vuelva a colocarlo en la unidad de refrigeración.

Consejos

Si se adhiere una escala blanca (escala) al elemento de refrigeración (consulte la página siguiente), recomendamos lavarla con ácido cítrico.



Si puede comprobar visualmente que la escala blanca (escala) sólo se encuentra en el elemento de refrigeración, puede retirar el elemento de refrigeración de la unidad de refrigeración y lavarlo.

(1) Presione las dos pestañas y retire la tapa de la caja del elemento de refrigeración.

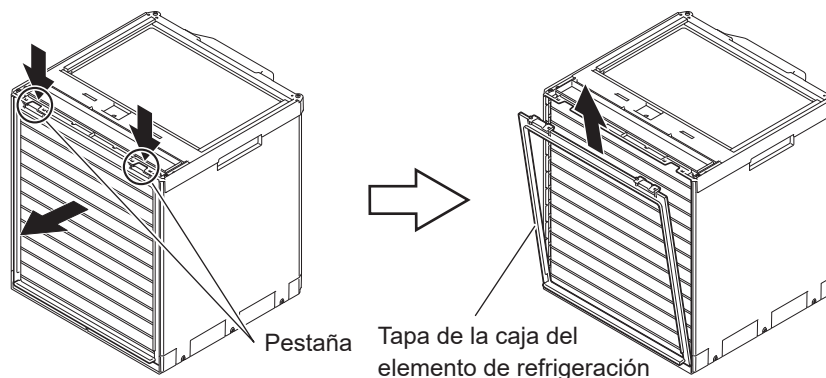

Limpiar la unidad de refrigeración (continuación)

(2) Retire el elemento de refrigeración de la unidad de refrigeración.

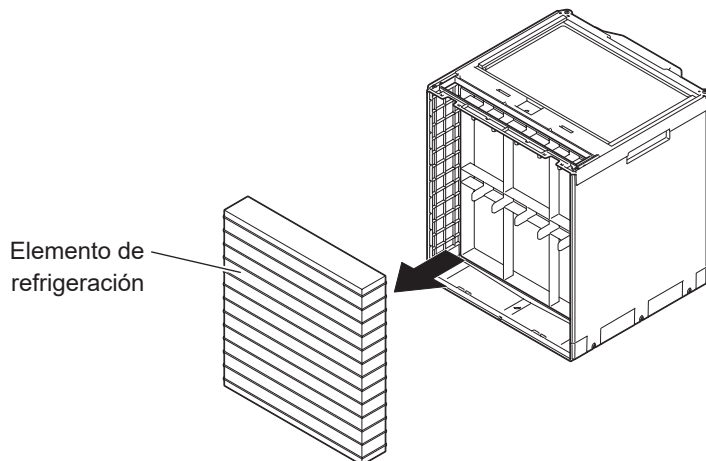

(3) Disuelva ácido cítrico completamente en agua tibia (por debajo de 40 °C) y ponga a remojo el elemento de refrigeración durante aproximadamente 30 minutos para limpiarlo.

(4) Coloque el elemento de refrigeración en la unidad de refrigeración.

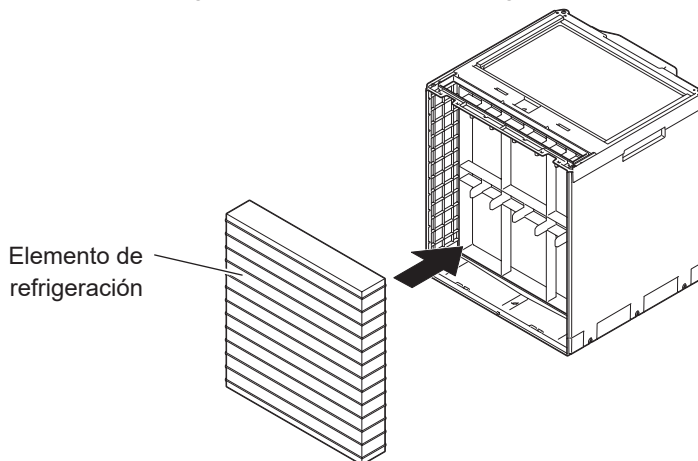

(5) Ajuste las dos pestañas y coloque la tapa de la caja del elemento de refrigeración en la unidad de refrigeración.

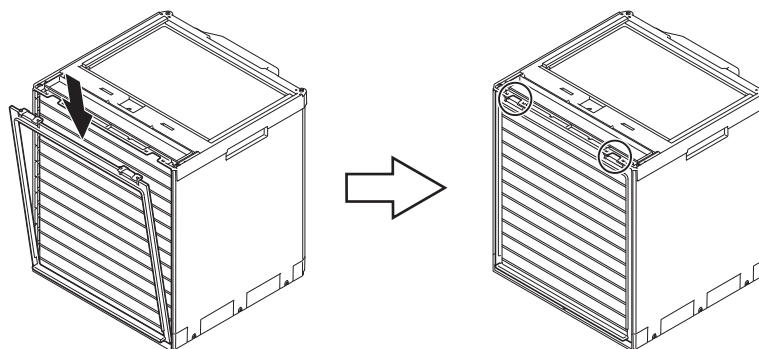

7. Baje la palanca de bloqueo.

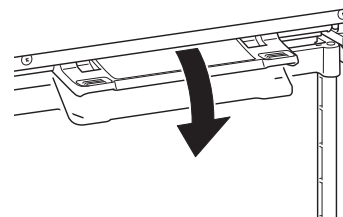

Consejos

Asegúrese de bajar la palanca de bloqueo. La tapa del filtro no puede colocarse si la palanca está levantada. Si intenta colocar la tapa del filtro con la palanca levantada pueden dañarse las piezas.

8. Coloque la tapa del filtro en la unidad principal. (Para más información, consulte página 16).

Limpiar el depósito secundario

IMPORTANTE

- Vacíe diariamente el agua que quede en el depósito secundario.
 - Si el depósito secundario está muy sucio, puede disminuir la capacidad de refrigeración y de volumen de aire, de modo que limpie el depósito secundario aproximadamente una vez cada dos semanas.
-

1. Retire el depósito de agua y el depósito secundario de la unidad principal y retire la tapa del depósito secundario. (Para más información, consulte página 8).

Consejos

Puede que el agua se vuelva de color cuando utilice la unidad por primera vez, sin embargo, no se trata de un fallo de funcionamiento del producto.

2. Tire del asa del filtro de agua hacia arriba para sacar el filtro de agua.

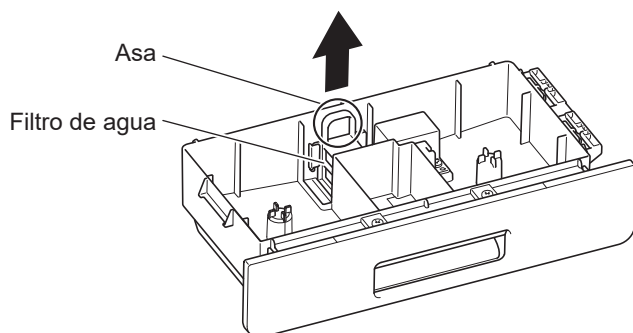

3. Limpie el depósito secundario y la tapa del depósito secundario con agua del grifo.

4. Coloque el filtro de agua.

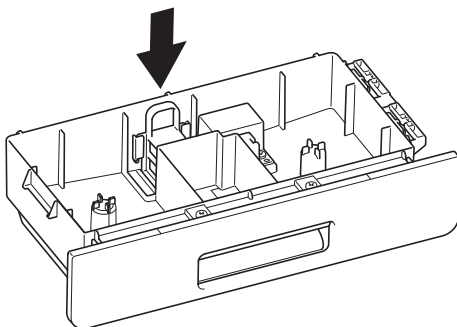

Consejos

Baje el filtro de agua hasta que oiga un clic.

5. Coloque el depósito secundario y el depósito de agua con la tapa del depósito secundario fijada en la unidad principal. (Para más información, consulte página 10).

Limpiar el filtro de agua

IMPORTANTE

Si el filtro de agua está muy sucio, puede disminuir la capacidad de refrigeración y de volumen de aire, de modo que limpie el filtro de agua aproximadamente una vez cada dos semanas.

1. Retire el depósito de agua y el depósito secundario de la unidad principal y retire la tapa del depósito secundario. (Para más información, consulte página 8).
2. Tire del asa del filtro de agua hacia arriba para sacar el filtro de agua.

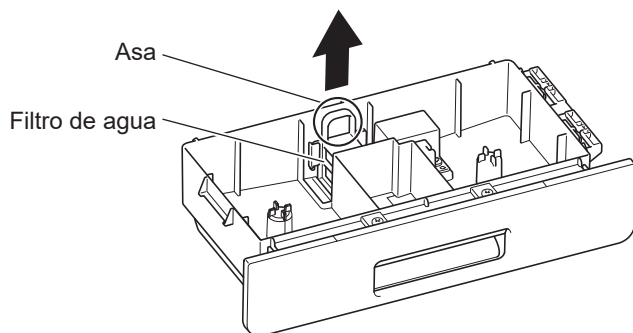

3. Lave el filtro de agua con agua del grifo.

Consejos

Si el filtro de agua está muy sucio, sustitúyalo por uno nuevo.

4. Coloque el filtro de agua.

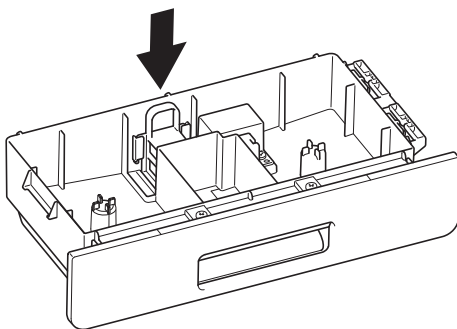

Consejos

Baje el filtro de agua hasta que oiga un clic.

5. Coloque el depósito secundario y el depósito de agua con la tapa del depósito secundario fijada en la unidad principal. (Para más información, consulte página 10).

4. Solución de problemas

Si la solución en la siguiente tabla es "Póngase en contacto con su distribuidor" o si la solución no funciona aunque haya seguido la acción indicada, póngase en contacto con el distribuidor donde compró el producto o el Servicio de atención al cliente de Brother.

Síntoma	Causa	Acción
<ul style="list-style-type: none"> No funciona en absoluto 	<ul style="list-style-type: none"> La unidad está apagada. 	<ul style="list-style-type: none"> Encienda la unidad (página 7)
<ul style="list-style-type: none"> No oscila 	<ul style="list-style-type: none"> No se ha pulsado el botón "Oscilar". Avería en el mecanismo de oscilación 	<ul style="list-style-type: none"> Pulse el botón "Oscilar". Póngase en contacto con su distribuidor.
<ul style="list-style-type: none"> Volumen de aire bajo 	<ul style="list-style-type: none"> El filtro de aire o el elemento de refrigeración está obstruido. Poco espacio en el lado de admisión 	<ul style="list-style-type: none"> Limpie el filtro de aire o el elemento de refrigeración (página 14, 16) Asegúrese de que hay suficiente espacio (50 cm o más).
<ul style="list-style-type: none"> La lámpara de suministro de agua se ilumina. 	<ul style="list-style-type: none"> El depósito tiene poca agua. 	<ul style="list-style-type: none"> Llene con agua. (página 7)
<ul style="list-style-type: none"> La lámpara de suministro de agua se ilumina aunque hay agua en el depósito de agua 	<ul style="list-style-type: none"> La lámpara no se apaga automáticamente después de suministrar agua. No se ha acumulado agua en el depósito secundario inmediatamente después de suministrar agua. La unidad está inclinada. El depósito de agua no está bien colocado en la unidad. 	<ul style="list-style-type: none"> Pulse una vez el botón "Modo". Espere un poco después de llenar con agua y, a continuación pulse una vez el botón "Modo". Instale la unidad sobre una superficie nivelada. Asegúrese de introducir el depósito de agua hasta el fondo de la unidad. (página 8)
<ul style="list-style-type: none"> No sale aire frío aunque hay agua en el depósito de agua. 	<ul style="list-style-type: none"> La unidad está inclinada. La unidad está en modo Ventilador. El depósito de agua no está bien colocado en la unidad. El depósito secundario no está completamente introducido. Avería en la bomba. 	<ul style="list-style-type: none"> Instale la unidad de modo que esté nivelada. Pulse el botón "Modo" para cambiar al modo Aire frío. *Dependiendo del entorno de uso, el aire frío puede tardar algún tiempo en salir. Asegúrese de colocar el depósito de agua en la unidad. (página 8) Introdúzcalo completamente. Póngase en contacto con su distribuidor.
<ul style="list-style-type: none"> La unidad pierde agua 	<ul style="list-style-type: none"> La unidad no está nivelada. Daño en piezas 	<ul style="list-style-type: none"> Nivele la unidad. Póngase en contacto con su distribuidor.
<ul style="list-style-type: none"> Se producen vibraciones o ruidos. 	<ul style="list-style-type: none"> Avería en el ventilador o alrededor del ventilador 	<ul style="list-style-type: none"> Póngase en contacto con su distribuidor.
<ul style="list-style-type: none"> El aire frío tiene olor desagradable. 	<ul style="list-style-type: none"> Crecimiento de bacterias en el agua o en la circulación del agua. La unidad de refrigeración tiene mucha suciedad, como moho negro. Se está utilizando agua que no es agua del grifo. 	<ul style="list-style-type: none"> Limpie el depósito de agua y el depósito secundario, y suministre agua del grifo. (página 7) Limpie o sustituya la unidad de refrigeración. (página 16) Use agua del grifo.
<ul style="list-style-type: none"> Se oyen ruidos. 	<ul style="list-style-type: none"> El sonido de "burbujeo" está causado por el aire que entra al depósito de agua cuando se suministra agua desde el depósito de agua al depósito secundario Los sonidos de "zumbido" y "bzzz" están causados por el funcionamiento del ventilador. 	<ul style="list-style-type: none"> Esto no es un funcionamiento anormal. Esto no es un funcionamiento anormal. Si el sonido es más alto de lo normal, limpie el filtro de aire y el elemento de refrigeración antes del uso. (página 14, 16)
<ul style="list-style-type: none"> Se emiten olores. 	<ul style="list-style-type: none"> El elemento de refrigeración y el depósito secundario están sucios. 	<ul style="list-style-type: none"> Limpie el elemento de refrigeración y el depósito secundario (página 16, 20)

[Cuando se produce un fallo]

Cuando se produce un fallo se emite un sonido de fallo y las luces parpadean. Se oye el sonido de fallo "Pipipi...pipipipipi" durante 10 segundos.

Desenchufe el cable de alimentación y vuelva a enchufarlo y, a continuación, reinicie la unidad. Si el error persiste, lleve a cabo los siguientes pasos de mantenimiento.

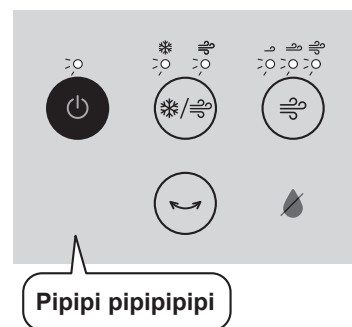

- Limpiar el filtro de agua (página 21)
- Limpiar el filtro de aire (página 14)
- Limpiar la unidad de refrigeración (página 16)

Si se sigue oyendo un sonido de fallo tras realizar los pasos anteriores, póngase en contacto con el distribuidor donde compró el producto o el Servicio de atención al cliente de Brother.

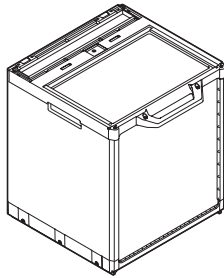

5. Accesorios

Pida los siguientes accesorios al distribuidor donde compró el producto:

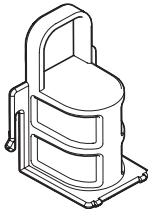
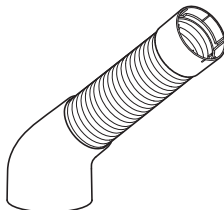
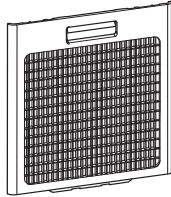
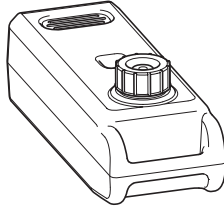
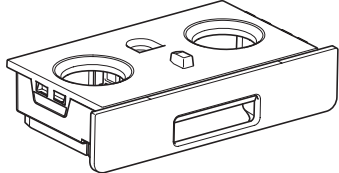
	Nombre de producto (N.º modelo)	Nota
	Unidad de refrigeración (7A-1001) 	Recomendamos sustituir la unidad cada tres años (con un uso de ocho horas al día, seis meses al año, y habiéndola limpiado con ácido cítrico una vez al mes). Si resulta difícil eliminar la suciedad o las manchas de agua o la unidad está muy dañada o deforme, recomendamos sustituirla en el plazo de tres años.
Consumibles	Filtro de aire (7A-2001) 	Recomendamos sustituir el filtro de aire cada tres años. Si resulta difícil eliminar la suciedad o si se producen olores, recomendamos sustituir el filtro en el plazo de tres años.
	Filtro de agua (7A-3001) 	Recomendamos sustituir el filtro de agua cada tres años. Si el filtro está obstruido con objetos extraños o está muy dañado, recomendamos sustituirlo en el plazo de tres años.
Piezas opcionales	Conducto (7R-1001) 	Sustituya las piezas si se desgastan, dañan o pierden.
	Tapa del filtro (7R-2001)  * Incluidos el filtro de aire y la tapa del filtro de aire	
	Depósito de agua (7R-3001) 	
	Depósito secundario (7R-4001)  * Incluido el filtro de agua	

6. Especificaciones

Nombre de producto	Aire acondicionado portátil Spot Cooler
N.º modelo	PD-7100S
Tipo	Tipo oscilación
Tensión de alimentación y frecuencia	220-240 V CA, 50/60 Hz
Consumo eléctrico	Volumen de aire Alto: 220 W, Medio: 125 W, Bajo: 65 W
Volumen de aire	Alto: 500 m ³ /h, Medio: 410 m ³ /h, Bajo: 300 m ³ /h
Ángulo de oscilación	Aproximadamente 80°
Capacidad del depósito de agua	Aproximadamente 10 L (aproximadamente 5,0 L x 2)
Tiempo de uso de aire frío continuado* ¹	Aproximadamente 6 horas
Ruido de funcionamiento	Volumen de aire Alto: 68 dB, Medio: 63 dB, Bajo: 55 dB
Longitud del cable	2 m
Dimensiones externas (anchura x profundidad x altura)	390 mm x 430 mm x 990 mm (excluida abertura del conducto)
Peso	32 kg* ²

Este producto está diseñado para uso en interior en un entorno de fábrica y no es apropiado para un uso doméstico típico.

* 1 Volumen de aire Medio a 35 °C / 50 %

* 2 Depósito vacío

7. Almacenamiento (cuando no se va a usar durante un largo periodo de tiempo)

1. Vacíe el agua restante en el depósito de agua y en el depósito secundario.
2. Realice el mantenimiento de acuerdo con "3. Cómo limpiar".
3. Ponga en funcionamiento en modo Ventilador durante 1,5 horas para secar el interior de la unidad y, a continuación, detenga el funcionamiento.
4. Desconecte el enchufe de la toma eléctrica.
5. Cuando el producto y las piezas estén secos, cúbralos para evitar que se acumule polvo, y guárdelos en posición vertical, no en horizontal, en interior y en un entorno con baja humedad.

brother